



MACCHINE SPECIALI SRL

Via Remo Brambilla n. 2  
20863 Concorezzo (MB)  
Milano - Italy  
Tel. ++ 39 039 6040490  
Fax ++ 39 039 6049961  
E-mail: [macchinespeciali@macchinespeciali.it](mailto:macchinespeciali@macchinespeciali.it)  
Internet: <http://www.macchinespeciali.it>

rif. 3.0500.2



## ПРОДОЛЬНЫЙ ОБМОТЧИК "NLD500/330"

### ГАММА ПРОДУКТОВ

Кабели L.A.N. в линию с машинами скрутки простого и двойного кручения для накладывания лент из:

АЛЮМИНИЯ/  
ПОЛИЭСТЕРА,  
P.P. и P.E.  
различных видов

- ТОЛЩИНЫ:  
12 - 40 микрон



### РАЗМЕРЫ

Катушки или диски:

- диаметр макс. 500 мм.
- ширина макс. 330 мм.
- Отв. 3" (76)

Возможность установить больше дисков за один раз

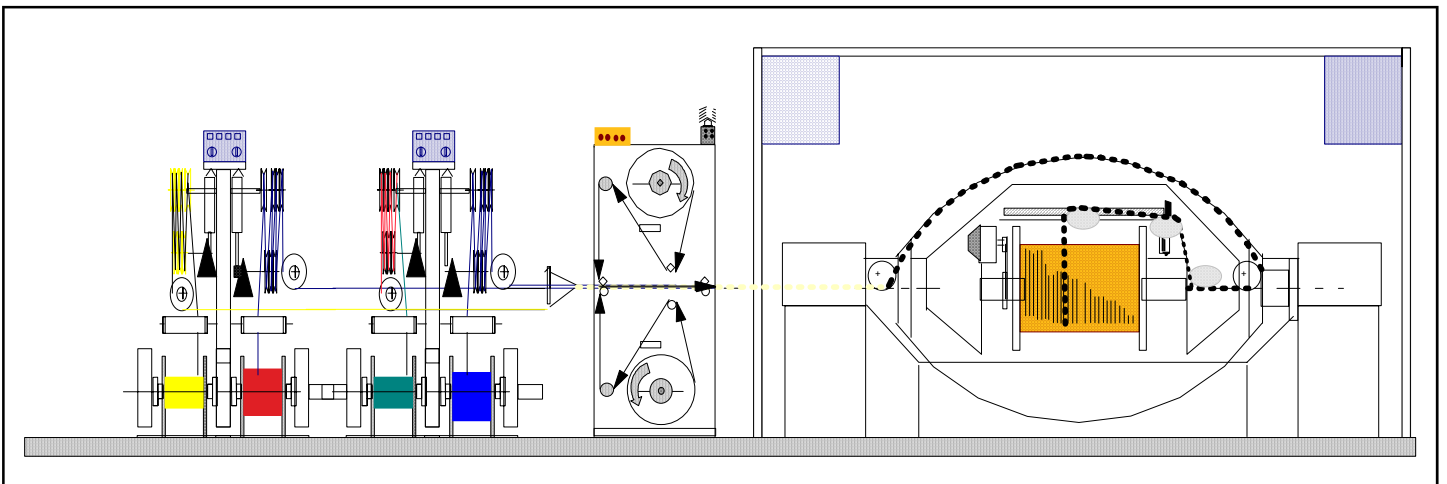

### ОСНОВНЫЕ ХАРАКТЕРИСТИКИ

- Устройство для продольного накладывания лент в линии с машиной Z- S-скрутки или в линиях нанесения оболочки.
- Автоматическая коррекция тяги на ленте благодаря системе с загрузочной ячейкой и микропроцессором управления.
- предел минимальной и максимальной тяги с соотв. сигнализацией.
- сигнализация конца рулона до съема машины.
- Постоянное считывание тяги, установленной в цифровом виде, и столбика LED с % работы тормоза.